

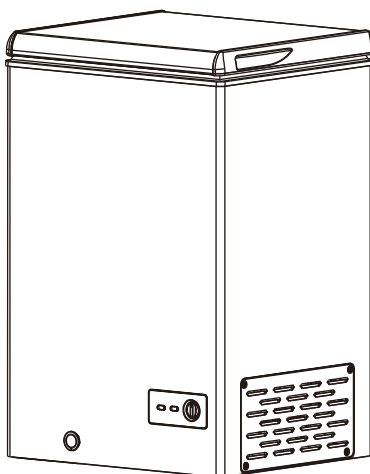

Kummefryser
Chest Freezer



Brugsvejledning
Instruction manual

SB100EW
SB201EW
SB251EW
SB301EW
SB420EW
SB520EW



DA

Brugsvejledning til
kummefryser

EN

Chest Freezer
User's Manual

DA

EN



DA ADVARSEL: Risiko for brand/brændbart materiale.

Symbolet angiver, at der er risiko for brand, da der er anvendt brandfarlige materialer i produktet. Pas på ikke at forårsage brand ved at antænde brændbart materiale.

EN WARNING: Risk of fire/flammable material.

The symbol indicates there is a risk of fire since flammable materials are used. Take care to avoid causing a fire by igniting flammable material.

DIAGRAMMER DIAGRAMS

FIG. 1

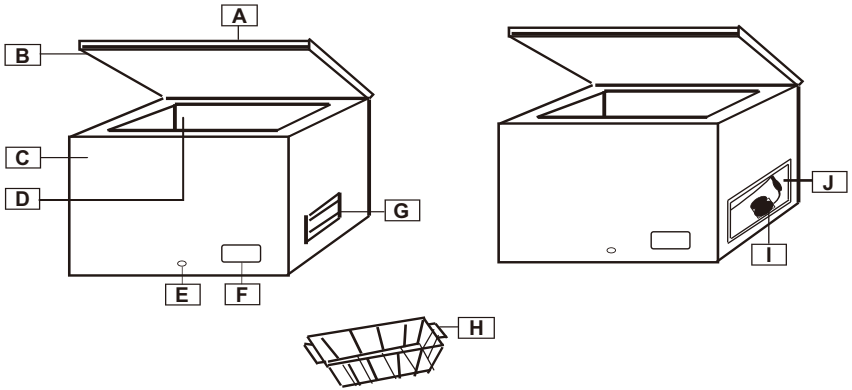

FIG. 2

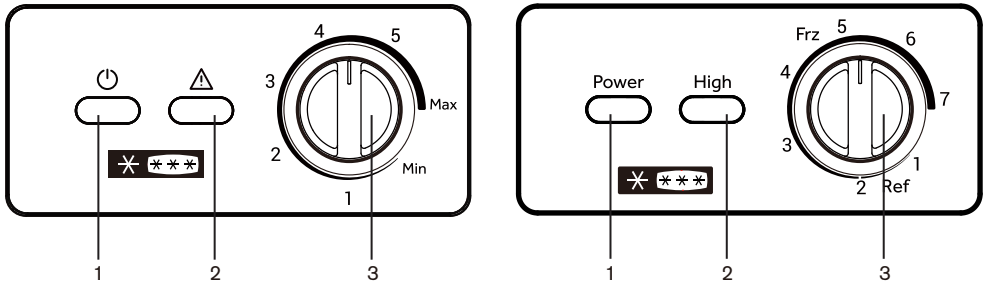
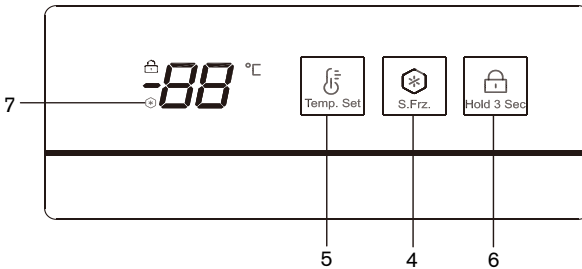

FIG. 3



FORHOLDSREGLER

- Dette apparat kan bruges af børn fra 8 år og opæfter og af personer med nedsatte fysiske, sensoriske eller mentale evner eller manglende erfaring og viden, hvis de har fået supervision eller instruktion i at bruge apparatet på en sikker måde og forstår de involverede farer.
- Børn må ikke lege med apparatet.
- Rengøring og brugervedligeholdelse må ikke foretages af børn uden opsyn.
- Apparater skal placeres, så der altid er adgang til stikket.
- Hvis forsyningsledningen er beskadiget, skal den udskiftes af producenten, dennes serviceagent eller lignende kvalificeret personale for at undgå farer.
- **ADVARSEL:** Hold ventilationsåbninger i apparatets kabinet eller i den indbyggede struktur fri for forhindringer.
- **ADVARSEL:** Brug ikke mekaniske anordninger eller andre midler til at fremskynde afrimningsprocessen, bortset fra dem, der er anbefalet af producenten.
- **ADVARSEL:** Beskædig ikke kølemiddelkredsløbet.
- **ADVARSEL:** Brug ikke elektriske apparater inde i apparatets opbevaringsrum til fødevarer, medmindre de er af en type, der anbefales af producenten.
- Bortskaf dette produkt ved at indlevere det på de kommunale indsamlingssteder.
- Hvis den interne belysning er beskadiget, skal de udskiftes af producenten, dennes serviceagent eller lignende kvalificeret personale for at undgå farer.
- Opbevar ikke eksplosive stoffer som f.eks. spraydåser med eksplosive drivmidler.
- Frysefunktionerne fungerer ved omgivelsestemperaturer ned til -15°C, men kun ved fryserens maksimale indstilling.
- Installer, håndter og vedligehold apparatet i henhold til instruktionerne, og bortskaf apparatet i henhold til de lokale krav og regler.
- Modeller med indbygget belysning har en kontakt indbygget i apparatet. Når disse apparater åbnes, tændes lyset automatisk og slukkes automatisk, når de lukkes igen.
- Apparater skal være jordet.
- Skraldespandssymbolet på produktet eller dets emballage angiver, at dette produkt ikke må behandles som husholdningsaffald, men skal afleveres til det relevante indsamlingssted for genbrug af elektrisk og elektronisk udstyr. Ved at sikre dette produkt bortskaffes korrekt, forhindres potentielle negative konsekvenser for miljøet og menneskers sundhed, som på anden vis kan være forårsaget af u hensigtsmæssig affaldshåndtering af dette produkt. For mere detaljerede oplysninger om bortskaffelse af dette produkt, kontakt den lokale kommune, genbrugsstation eller forhandleren.
- **ADVARSEL:** Sørg for, at ledningen ikke kommer i klemme eller bliver beskadiget, når apparatet placeres under installationen.
- **ADVARSEL:** Placer ikke stikdåser eller andre strømforsyninger bag apparatet.
- Børn i alderen 3 til 8 år må sætte i og tage ud af køleapparater.
- Dette apparat er beregnet til brug i husholdninger og lignende anvendelser som f.eks.:
 - personalekøkkener i butikker, kontorer og lignende arbejdsmiljøer
 - landejendomme og af kunder på hoteller, moteller og andre former beboelser;
 - bed and breakfast-miljøer;
 - catering og lignende anvendelser uden for detailhandlen.
- For at undgå forurening af maden bør følgende instruktioner overholdes:
 - Åbning af døren i lange perioder kan forårsage betydelig øgning af temperaturen i køleapparatets rum.
 - Rengør regelmæssigt overflader, der kan komme i kontakt med fødevarer, og tilgængelige afløbssystemer.
 - Opbevar råt kød og fisk i egnede beholdere, så det ikke er i kontakt med eller drypper på andre fødevarer.
 - Hvis køleapparatet står tomt i længere tid, sluk det, afrim det, rengør det, aftør det og lad døren stå på klem for at forhindre mug og skimmelvækst inde i apparatet.
- For at opnå en sikker opbevaring af fødevarer bør færdigretter og råt kød/fisk opbevares separat.
- Dette køleapparat er ikke beregnet til at blive brugt som et indbygget apparat.



DIAGRAMMER

FIG1.

- A Låg
- B Pakning
- C Kabinet
- D Fryserrum
- E Aftapningsprop til afrimningsvand
- F Kontrolpanel
- G Ventilationsrist
- H Kurv
- I Kompressorkammer
- J Kompressor

FIG2.

- 1 Kontrollampe
- 2 Advarselslampe
- 3 Temperaturkontrol (termostat)
- Lysindikatorer

Grøn = CONTROL (Apparatet kører)

Rød = ALARM (Indvendig temperatur for høj)

FIG3.

- 4 Superfrysning
- 5 Temperaturkontrol
- 6 Lås
- 7 Superfrysning - let

FØR BRUG

- Dette apparat er udelukkende beregnet til husholdningsbrug og til opbevaring af fødevarer.
- Hvis apparatet er beskadiget, når det pakkes ud, kontakt da forhandleren.
- Strømforsyningen skal være i overensstemmelse med apparatets typeskilt.

INSTALLATION

- Pak apparatet helt ud. Sørg for at alt emballagemateriale fjernes og bortskaffes korrekt før installation og opbevares utilgængeligt for børn.
- Apparatet skal installeres i et tørt, godt ventileret rum og må ikke udsættes for direkte sollys eller placeres i nærheden af en varmekilde.
- Lad der være mindst 10 cm mellem apparatet og omgivelserne, så der er plads til ventilation og varmeafledning.
- Strømforsyningen skal være i overensstemmelse med specifikationerne på typeskiltet og følge lokale regler og krav.
- Det anbefales at vente mindst to timer, før apparatet tilsluttes efter installationen. Dette hjælper kølemiddelkredsløbet med at stabilisere sig.
- Installer apparatet et sted, hvor den omgivende temperatur svarer til de klimaklasser, der er angivet på apparatets typeskilt:

- Udvidet tempereret (SN): Apparatet er beregnet til brug ved omgivelsestemperaturer fra 10 °C til 32 °C;

- Tempereret (N): Apparatet er beregnet til brug ved omgivelsestemperaturer fra 16 °C til 32 °C;

- Subtropisk (ST): Apparatet er beregnet til brug ved omgivelsestemperaturer fra 16 °C til 38 °C;

- Tropisk (T): Apparatet er beregnet til brug ved omgivelsestemperaturer fra 16 °C til 43 °C;

OPSTART

1. Sæt stikket i stikkontakten. Alle lamper blinker hvorefter temperaturen vises på displayet.
2. Lad apparatet køle i en time, hvorefter madvarer kan lægges ind i apparatet.

TEMPERATURINDSTILLING

FIG2.

Drej termostaten (3) for at justere temperaturen mellem Min (varmere) og Max (koldere).

Opbevaringstemperaturen vil falde fra Min indstilling til Max indstilling.

Indstillingen mellem nummer 4 og 5 anbefales til normal brug (temperatur omkring -18 °C).

FIG3.

Tryk på Temp. Set-knappen (5) for at justere temperaturen. Den anbefalede standardindstilling er -18 °C.

Tryk på S. Frz. knappen (4), indtil indikatoren lyser (7). Super Freeze-funktionen slukker automatisk efter 56 timer for at spare energi. Strømforbruget vil stige, mens Super Freeze er aktiv.

Mens Super Freeze er aktiv, falder temperaturen til -26 °C.

Tryk på Hold 3 Sec-knappen (6) i 3 sekunder for at låse eller låse op for kontrolpanelet.

FRYSNING AF MAD

- Pak eller forsegl maden i aluminiumsfolie, lufttætte beholdere eller madopbevaringsposer før nedfrysning.
- Lad varm mad køle af, før det lægges i apparatet.
- Mindre portioner mad nedfryses hurtigere. Den anbefalede maksimale portionsvægt er 2,5 kg.
- Undgå at placere varme fødevarer direkte i kontakt med allerede frosne fødevarer. Frosne madvarer kan tø op og holder måske i kortere tid end den ellers planlagte opbevaringstid.
- Apparatets kapacitet, som vist på typeskiltet, må ikke overskrides.
- Hvis apparatet fyldes med friske fødevarer anbefales det at sætte fryseren på en koldere indstilling 24 timer i forvejen.
- Opbevaringstiden for købte dybfrostprodukter varierer og afhænger af produkttypen og emballagen. Overhold derfor nøje producentens/fabrikantens anvisninger på emballagen.

RENGØRING OG VEDLIGEHOLDELSE

- Sørg altid for, at strømforsyningen er slået fra før der udføres vedligehold eller rengøring af apparatet.
- Hvis apparatet ikke bruges i længere tid, lad det stå åbent for at undgå, at der opstår lugt eller mug og skimmel indeni.
- For at opnå sikker opbevaring af fødevarer, følg denne brugsanvisning og rengør fryseren regelmæssigt.
- Rengør fryseren indvendigt mindst en gang om året. Brug varmt vand og en opløsning af bagepulver - ca. en spiseskefuld bagepulver til en liter vand. Skyl grundigt med vand, og tør af. Brug ikke skurepulver eller andre slibende rengøringsmidler. Vask ikke aftagelige dele i opvaskemaskine.
- Brug ikke skræppe kemikalier, slibemidler, ammoniak, klorblegemiddel, koncentrerede rengøringsmidler, opløsningsmidler eller skuresvampe af metal. Nogle af disse kemikalier kan opløse, beskadige og/eller misfarve fryseren.
- Brug aldrig metalliske skuresvampe, børster, slibende rengøringsmidler eller alkaliske opløsninger på nogen overflade.
- Rengør dørpakningen hver tredje måned i henhold til den indvendige rengøringsvejledning. Pakninger skal holdes rene og smidige for at sikre en ordentlig tætning. På steder som foldninger, fuger, huller osv. kan der bruges enkle værktøjer til rengøring, f.eks. bløde børster. Hvis det er nødvendigt, kan aftagelige hylder, bakker, skuffer og lignende tilbehør rengøres ved at tage dem ud af apparatet og vaske dem i hånden.

AFRIMNING

- Apparatet skal afrimes, når isen på væggene er 5-6 mm tyk.
- Brug ikke elektriske, skarpe eller mekaniske genstande til at hjælpe med afrimning og fjernelse af is, medmindre de er leveret eller godkendt af producenten eller et godkendt servicecenter.
- Brug en plast- eller træskraber uden skarpe kanter til at fjerne is fra indervæggene. Brug aldrig en metalskraber.
- Benyt følgende fremgangsmåde:

1. Sørg for at tage stikket ud af stikkontakten.
2. Tør hænderne grundigt for at undgå frostskafer ved kontakt med is (det anbefales at bruge handsker).
3. Fjern alle frosne fødevarer fra apparatet, læg dem i en beholder eller køleboks, læg evt. frosne køleelementer oven på de frosne fødevarer for at holde dem kolde i længere tid, og placer beholderen eller køleboksen i et køligt, tørt rum.
4. Træk afløbsproppen i bunden af apparatet ud (gælder kun visse modeller). Ellers skal smeltvandet i bunden af apparatets rum tørrer op med en svamp eller et håndklæde.
5. Skrab forsigtigt isen af apparatets indre, og læg det i køkkenvasken til optøning.
6. Rengør apparatet grundigt indvendigt, skyl det med varmt vand, og fjern eventuelle spildte madvarer eller væsker.
7. Tør apparatet grundigt af med en absorberende klud eller svamp, og lad det lufttørre i ca. 3 til 4 minutter.
8. Sæt afløbsproppen i igen (gælder kun visse modeller).
9. Luk apparatets dør, sæt stikket i stikkontakten, og tænd for apparatet.
10. Fyld de frosne fødevarer tilbage i fryseren.

For at forhindre, at de frosne fødevarer optøes, skal afrimningsproceduren udføres inden for højst 2 timer for at forhindre at fødevarerne tør og dermed forkorter opbevaringstiden.

FEJLFINDING

1. Er døren svær at åbne?

Umiddelbart efter dørlukning, kan den være svær at få op pga. undertryk. Det er normalt og Vent et par minutter, og prøv igen.

2. Ingen drift (apparatet bliver ikke koldt)

- Er der strømsvigt?
- Er stikket i god stand og korrekt sat i stikkontakten?

3. Apparatet fungerer ikke tilstrækkeligt

- Er låget på apparatet lukket ordentligt?
- Er der kraftig isdannelse på de indvendige vægge?
- Er apparatet udsat for direkte sollys eller varmekilde?
- Er der lagt for mange varme fødevarer i apparatet?
- Klimaklassen kan findes på typeskiltet bag på apparatet. Det specificerer de omgivelsestemperaturer, hvor apparatet vil fungere korrekt.

Klimaklasse	Omgivelsestemperatur
SN	+10°C til 32°C
N	+16°C til 32°C
ST	+16°C til 38°C
T	+16°C til 43°C

4. Apparatet larmer.

Denne støj fremkommer, når motoren i kompressoren arbejder, og når kølemidlet flyder i kølemiddelkredsløbet. Disse lyde betragtes som normale.

5. Opbygning af kondens på ydervægge

Under visse atmosfæriske forhold kan der dannes kondensvand på ydervæggene af apparatet.

Dette betragtes som normalt og påvirker ikke apparatets drift. Hvis muligt, kan det evt. tørres af med en tør klud.

EFTERSALGSSERVICE

1. Afhjælpning af fejl på egen hånd

Hvis du har mistanke om en fejl, skal man sikre sig, at instruktioner og råd i denne brugervejledning er fulgt, før eftersalgsservice eller forhandleren kontaktes.

2. Eftersalgsservice

For at få øjeblikkelig hjælp skal du sørge for at have følgende data klar til at identificere dit apparat:

- ✓ Apparatets mærke (brand)
- ✓ Model
- ✓ Serienummer
- ✓ Problemet eller årsagen
- ✓ Dato for køb
- ✓ Købt fra/leverandør

TIPSTIL ENERGIBESPARELSER

- Når apparatet har været i drift i nogen tid, vil der dannes et lag frost eller is på de indvendige vægge. For at spare energi og opretholde den bedste ydeevne fryseren afrimes regelmæssigt; se brugsvejledningens kapitel "Afrimning".

Modelnr:

SB100EW / SB201EW / SB251EW / SB301EW / SB420EW / SB520EW

Virksomhed:

WhiteAway A/S

Telefon:

+45 70 70 29 29

Hjemmeside:

www.frigor.dk

Relevant information til bestilling af reservedele.

WhiteAway A/S

Korteste periode, hvor reservedele, der er nødvendige for at reparere apparatet, er tilgængelige.

7 år

Instruktioner til hvor man finder modeloplysningerne i produktbasen, som defineret i forordning (EU) 2019/2019 ved hjælp af et weblink, der linker til modelinformationen, lagret i produktbasen, eller et link til produktbasen og information om hvordan man finder model-identifikatoren på produktet.

www.frigor.dk

Bemærk: Ovenstående informationer kan ændres uden forudgående varsel.



SB100EW
SB201EW
SB251EW
SB301EW
SB420EW
SB520EW

Kontakt information:

WhiteAway A/S
Dusager 12, 8200 Aarhus N
Danmark

www.frigor.dk

Produceret af:

Nine United Trading A/S
Havnen 1, 8700 Horsens
Danmark

PRECAUTIONS

- This appliance can be used by children aged from 8 years and above and persons with reduced physical, sensory or mental capabilities or lack of experience and knowledge if they have been given supervision or instruction concerning use of the appliance in a safe way and understand the hazards involved.
- Children shall not play with the appliance.
- Cleaning and user maintenance shall not be made by children without supervision.
- The appliance must be positioned so that the plug is accessible.
- If the supply cord is damaged, it must be replaced by the manufacturer, its service agent or similarly qualified persons in order to avoid a hazard.
- **WARNING:** Keep ventilation openings, in the appliance enclosure or in the built-in structure, clear of obstruction.
- **WARNING:** Do not use mechanical devices or other means to accelerate the defrosting process, other than those recommended by the manufacturer.
- **WARNING:** Do not damage the refrigerant circuit.
- **WARNING:** Do not use electrical appliances inside the food storage compartments of the appliance, unless they are of the type recommended by the manufacturer.
- Please contact to the service agent to dispose the appliance because the flammable blowing gas was used.
- If the illuminating lamps is damaged, it must be replaced by the manufacturer, its service agent or similarly qualified persons in order to avoid a hazard.
- Do not store explosive substances such as aerosol cans with a flammable propellant in this appliance.
- The freezing functions works at ambient temperature as low as -15°C only with freezer maximum setting.
- Since the flammable refrigerants are used, please installed, handle, and service the appliance strictly according to the instruction and contact the professional agent or our after-sale service to dispose of the appliance.
- A switch is built into appliances equipped with lighting. When the appliance is opened the light goes on automatically and switches off automatically when closed. (not provided in all models)
- Regulation require the appliance to be earthed.
- The  symbol on the product or on its packaging indicates that this product may not be treated as household waste. Instead it shall be handed over to the applicable collection point for the recycling of electrical and electronic equipment. By ensuring this product is disposed of correctly, you will help prevent potential negative consequences for the environment and human health, which could otherwise be caused by inappropriate waste handling of this product. For more detailed information about recycling of this product, please contact your local city office, your household waste disposal service or the shop where you purchased the product.
- **WARNING:** When positioning the appliance, ensure the supply cord is not trapped or damaged.
- **WARNING:** Do not locate multiple portable socket outlets or portable power supplies at the rear of the appliance.
- Children aged from 3 to 8 years are allowed to load and unload refrigerating appliances.
- This appliance is intended to be used in household and similar applications such as:
 - staff kitchen areas in shops, offices and other working environments;
 - farm houses and by clients in hotels, motels and other residential type environments;
 - bed and breakfast type environments;
 - catering and similar non-retail applications.
- To avoid contamination of food, please respect the following instructions:
 - Opening the door for long periods can cause a significant increase of the temperature in the compartments of the appliance.
 - Clean regularly surfaces that can come in contact with food and accessible drainage systems.
 - Store raw meat and fish in suitable containers in the freezer, so that it is not in contact with or drip onto other food.
 - If the refrigerating appliance is left empty for long periods, switch off, defrost, clean, dry, and leave the door open to prevent mould developing within the appliance.
- To ensure the safe preservation of foodstuffs, instant food and raw meat/ fish shall be stored separately.
- This refrigerating appliance is not intended to be used as a built-in appliance.

DIAGRAMS

FIG1.

- A Lid
- B Gasket
- C Cabinet
- D Storage compartment
- E Defrost water drain plug
- F Control panel
- G Ventilation grille
- H Basket
- I Compressor chamber
- J Compressor

FIG2.

- 1 Control light
- 2 Alarm light
- 3 Temperature control (Thermostat)

Light Indicators

Green = CONTROL (The appliance is running)

Red = ALARM (Interior temperature too high)

FIG3.

- 4 Super Freeze
- 5 Temperature control
- 6 Lock
- 7 Super Freeze Light

BEFORE USE

- This appliance is intended strictly for household use, for storing food only.
- If the appliance unpacked is damaged please contact your dealer.
- The mains electricity supply must conform to the rating plate of the appliance.

INSTALLATION

- Fully unpack the appliance. Please ensure that all packaging materials are removed and properly disposed prior to installation and kept out of children's reach.
- The appliance should be installed in a dry, well ventilated room, and not exposed to direct sunlight and not placed near a heat source.
- Leave at least 10cm between the appliance and surrounding for ventilation and heat dissipation.
- The electricity supply must conform to as specified on the rating plate and follow local regulations.
- It is recommended to wait at least two hours before plugging the appliance after installation. This helps the refrigerant circuit to stabilise.
- Install the appliance at location where the ambient temperature corresponds to the climate class indicated on the rating plate of the appliance:

-Extended temperate: this refrigerating appliance is intended to be used at ambient temperatures ranging from 10°C to 32°C;

-Temperate: this refrigerating appliance is intended to be used at ambient temperatures ranging from 16°C to 32°C;

-Subtropical: this refrigerating appliance is intended to be used at ambient temperatures ranging from 16°C to 38°C;

-Tropical: this refrigerating appliance is intended to be used at ambient temperatures ranging from 16°C to 43°C;

START-UP

1. Insert the plug in the socket. All indicators light up and switch off. And then temperature is displayed.
2. Allow one hour for the temperature inside the appliance to go down and then place food inside the appliance

TEMPERATURE SETTING

FIG2.

Turn thermostat (3) to adjust the temperature between Min (warmer) and Max (colder).

The storage temperature will decrease from Min. setting to Max. setting

The setting between numbers 4 and 5 is recommended for normal usage (temperature at -18°).

FIG3.

Press the Temp. Set button (5) to adjust the temperature. The default recommended setting is -18°C.

Press S. Frz. button (4) until the indicator lights (7) up. The Super Freeze function will switch off automatically after 56 hours to save energy. Power consumption will increase while Super Freeze is active.

While Super Freeze is active, the temperature will drop to -26°C.

To lock or unlock the control panel, press Hold 3 Sec button (6) for 3 seconds.

FREEZING FOOD

- Wrap or seal food in aluminium foil, air tight containers or food storage bags prior to freezing.
- Allow hot food to cool prior to placing it in the appliance.
- Smaller portion of food will be faster frozen. The recommended max portion weight is 2.5kg.
- Avoid placing warm food directly in contact with already frozen food. Frozen food could defrost and may not outlast the foreseen storage time.
- The capacity of the appliance, as shown on the rating plate, should not be exceeded.

- When filling the appliance with higher quantities of fresh food, it is recommended to turn the freezer to a colder setting 24 hours in advance
- The storage time for purchased deep-frozen products varies and depends on the type of product and its packaging. Therefore, strictly observe the producer/manufactures instructions on the packaging.

CLEANING AND MAINTENANCE

- Always ensure that the power supply is switched off prior to conducting any maintenance or cleaning of the appliance.
- If you leave your appliance out of use for an extended period, leave it open to prevent odour and unpleasant smells building up inside.
- To ensure the safe preservation of foodstuffs, please comply with this instruction to use and clean the freezer regularly. The detail is as below part.
- Clean the inside of your freezer at least once a year. Use warm water and baking soda solution-about a tablespoon of baking soda to litre/quart of water. Rinse thoroughly with water and wipe dry. Do not use cleaning powders or other abrasive cleaners. Do not wash removable parts in a dishwasher.
- Do not use harsh chemicals, abrasives, ammonia, chlorine bleach, concentrated detergents, solvents or metal scouring pads. Some of these chemicals may dissolve, damage and/or discolour your freezer.
- Never use metallic scouring pads, brushes, abrasive cleaners, or alkaline solutions on any surface.
- Clean door gasket every three months according to inside clean instruction. Gaskets must be kept clean and pliable to assure a proper seal. For positions, such as seams, solts, holes, and so on, the simple tools may be used to clean, such as soft brushes. If needed, detachable shelves, trays, drawers and similar accessories can be cleaned through removed from the appliance and washed in the basin.

DEFROSTING

The appliance should be defrosted once the thickness of ice on the walls reaches 5-6 mm. Do not use any electrical, sharp or mechanical objects to assist in defrosting the ice removal process, unless supplied or approved by manufacturer or approved service centre.

To remove ice from the inner walls, use a plastic or wood scraper without sharp edges. Never use a metal scraper.

Proceed as follows:

1. Make sure to unplug the appliance.
2. Dry your hands thoroughly to prevent skin damage by contact with ice (it is advised to use gloves).
3. Remove all frozen food from the appliance, put it into a container, cool box, put the frozen cool blocks on top of the frozen food to help keep it very cold, and place the container or cool box in a cool, dry room.
4. Pull out the water drain plug (if available) located at the bottom of the appliance. Otherwise you must wipe up the melt water at the bottom of the appliance compartment with a sponge or towel.
5. Scrape the ice carefully from the inner of appliance and put it in to your kitchen sink, for defrosting.
6. Thoroughly clean the inside of the appliance compartment, rinse it with warm water and remove any spilt food or liquids.
7. Wipe the appliance with an absorbent cloth or sponge thoroughly dry and allow to air for about 3 to 4 minutes.
8. Replace the drain-plug (if available).
9. Close the appliance door, replace the plug in the socket and turn the appliance on.
10. Now re-fill the frozen food.

To prevent frozen food from defrosting, carry out the defrosting procedure within a maximum of two hours to reduce significant rise in temperature of the frozen food that would shorten the storage life.

TROUBLESHOOTING

1. **Door difficult to open?**
After closing the door it may be difficult to open it again for a few minutes. This is normal and means that door seal is working correctly. Just wait few minutes and you will be able to open the door easily.
2. **No operation (appliance not running/getting cold)**
 - Is there a power failure?
 - Is the plug in good condition and properly plugged into the socket?
3. **Appliance not working sufficiently**
 - Is the lid of the appliance closed properly?
 - Is there heavy ice formation on the inner walls?
 - Is the appliance exposed to direct sunlight or heat source?
 - Have too much warm foods been put in the appliance?
 - The climatic class can be found on the rating label in the back of the appliance. It specifies the ambient temperatures at which the appliance will operate correctly.

Climatic class	Ambient temperature
SN	+10°C to 32°C
N	+16°C to 32°C
ST	+16°C to 38°C
T	+16°C to 43°C

4. **The appliance makes noise.**

This noise is produced when the motor in the compressor operates and also by refrigerant flowing in the cooling system circuit. These noises are normal.

5. **Condensation build up on external walls**

Under certain atmospheric conditions, condensation can form on external walls of the appliance. This is normal and won't affect the function of the appliance.

AFTER-SALE SERVICE

1. Resolving faults by yourself

If you suspect any fault, before contacting the approved after-sales service directly or via your dealer, make sure you have observed all instructions and advice in this user manual.

2. After-sales service

Consult the enclosed warranty card for available after-sales services.

In order to receive immediate help, make sure you have ready the following essential data to identify your appliance:

- ✓ Brand of appliance
- ✓ Model
- ✓ Serial number
- ✓ The problem or reason
- ✓ Date of purchase
- ✓ Purchased from/supplier

PRECAUTIONS

- If your cabinet is to be discarded, you must remove the door and leave the shelves in place. This will reduce the possibility of danger to children. And the flammable foaming needs to be disposed by professional persons.

ENERGY SAVING TIPS

- After the appliance has been in operation for some time, a layer of frost or ice will form on the inside walls. This increases energy consumption. In order to save energy and maintain best performance, please defrost the freezer regularly. Refer to User's instruction chapter "Defrosting".



SB100EW
SB201EW
SB251EW
SB301EW
SB420EW
SB520EW

Model No.: SB100EW / SB201EW / SB251EW / SB301EW / SB420EW
/ SB520EW

Company: WhiteAway A/S (DK, SV)
WhiteAway AS (NO)

Phone: +45 70 70 29 29 (DK)
+46 0770-17 10 17 (SV)
+47 21 95 92 08 (NO)

Webside: www.frigor.dk (DK)
www.frigor.no (NO)
www.frigor.se (SV)

Relevant information for ordering spare parts. WhiteAway A/S (DK, SV)
WhiteAway AS (NO)

Shortest period in which spare parts necessary to repair the appliance are available. 7 years

Instructions on where to find the model information in the product database, as defined in Regulation (EU) 2019/2017 using a web link linking to the model information stored in the product database, or a link to the product database and information on how to find the model identifier on the product. www.frigor.dk (DK)
www.frigor.no (NO)
www.frigor.se (SV)

Note: The above address and contact number are subject to change without prior notice.



SB100EW
SB201EW
SB251EW
SB301EW
SB420EW
SB520EW

Contact information:

WhiteAway A/S
Dusager 12, 8200 Aarhus N
Danmark

www.frigor.dk
www.frigor.no
www.frigor.se

Produced by:

Nine United Trading A/S
Havnen 1, 8700 Horsens
Danmark

专用号条形码